

SALORA

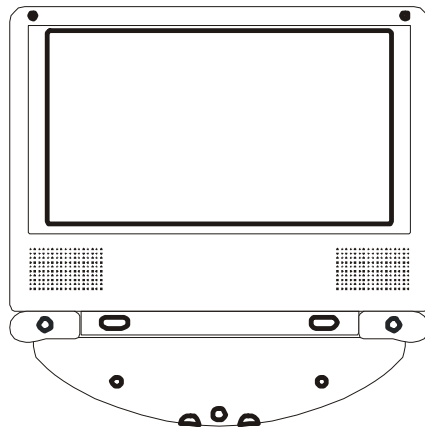

LCD-7010

7" LCD MONITOR

Belangrijke opmerking

In vele landen is het verboden om een voertuig te besturen dat is uitgerust met een televisiescherm dat zich voor de rugzijde van de chauffeur bevindt of dat voor de bestuurder direct of indirect zichtbaar is terwijl hij het voertuig bestuurt. Voor veiligheid mag het toestel dus nooit geïnstalleerd worden zodat het zichtbaar is voor de bestuurder van het voertuig.

Verwittigingen

- Gebruik geen solventen of reinigingsmiddelen om de monitor te reinigen.
- Gebruik geen schurende reinigingsmiddelen vermits daardoor krassen op het scherm kunnen ontstaan. Gebruik een licht bevochtigd doekje om het scherm te reinigen als het vuil is.
- Zet de volumeregeling op minimum alvorens de hoofdtelefoon aan te sluiten.
- Oefen geen druk uit op het scherm.
- Vermijd dat kinderen het scherm aanraken omdat het dan vuil of beschadigd kan worden.

Inhoudsopgave

A. Inleiding.....	2
B. Verwittigingen.....	2
C. Inhoud van de verpakking.....	3
D. Installatie van de monitor.....	3
E. Bedieningen/aanduidingen/aansluitingen.....	4
F. Voeding van het toestel.....	4
G. Bediening.....	5
H. Gebruik van hoofdtelefoon.....	6
I. Specificaties.....	6

A. Inleiding

Dank u voor de aankoop van de 7" LCD (Liquid Crystal Display) monitor. Hij kan gebruikt worden als een bijkomende monitor of als vervanging van een verloren of beschadigde monitor. De monitor is uitgerust met absolute topelektronica, en is ontwikkeld voor een gemakkelijk draagbaar gebruik.

Gelieve de gebruiksaanwijzing te lezen alvorens het toestel in gebruik te nemen. De gebruiksaanwijzing helpt u bij het installeren van het toestel en het bekomen van de beste resultaten.

B. Verwittigingen

1. Gebruik alleen de adapter die bij het toestel geleverd werd. Wanneer het toestel gedurende lange tijd niet gebruikt wordt, dient de voeding afgesloten te worden. Sluit eerst de voeding af en trek dan pas de kabel uit het toestel.
2. Zorg er voor dat het toestel geïnstalleerd is volgens de instructies en afbeeldingen van deze handleiding.
3. Om brand of elektrische schokken te vermijden mag het toestel niet blootgesteld worden aan regen, vocht of lange periodes van direct zonlicht. Hou het toestel uit de buurt van warmtebronnen. Gebruik of bewaar het toestel niet in de buurt van sterke magnetische velden. Mors geen vloeistof van eender welke aard op het toestel (dit kan brand of elektrische schokken veroorzaken).
4. Om goede ventilatie te verzekeren mogen de openingen van het toestel nooit afgesloten worden.
5. Om elektrische schokken te vermijden mag de rugzijde van het toestel nooit geopend worden. Binnenin bevinden zich geen bruikbare onderdelen. Contacteer gekwalificeerd personeel als het toestel hersteld moet worden.
6. Sluit eerst de voeding af alvorens het toestel te reinigen.

C. Inhoud van de verpakking

Onderdeel	Aantal
1. 7" LCD monitor	1
2. Draagtas	1
3. A/V adapterkabel	1
4. Gebruiksaanwijzing	1
5. Y-type autokabel	1

D. Installatie van de monitor

Optie 1 Aan de hoofdsteun (zie figuur 1)

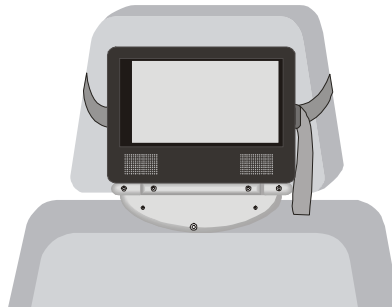

Figuur 1

Schuif de monitor in de draagtas zodat de onderzijde van de monitor in de sleuf onderaan de draagtas past. Gebruik de Velcroband om de monitor vast te maken aan de draagtas. Breng de riem van de draagtas rond de hoofdsteun en trek strak aan totdat de draagtas veilig is vastgemaakt.

Optie 2 Op een plat oppervlak (zie figuur 2)

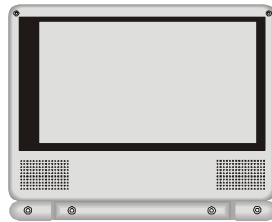

Figuur 2

Draai de basis van de monitor achterwaarts en **plaats** het op een plat oppervlak. Regel het scherm voor een juiste invalshoek. Dit kan gebeuren met de monitor in of uit de draagtas.

E. Bedieningen/aanduidingen/aansluitingen (zie figuur 3)

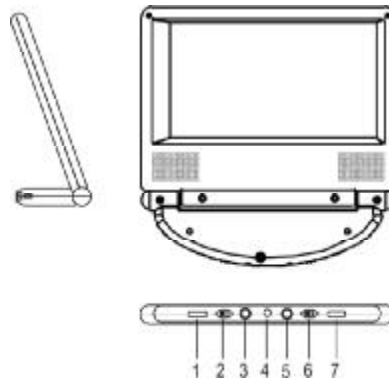

Figuur 3

- 1) Volumeregeling
- 2) Omkeerschakelaar (reverse)
- 3) Aansluiting hoofdtelefoon
- 4) DC 10-12 V aansluiting
- 5) AV ingang
- 6) Aan/uit schakelaar
- 7) Regeling helderheid

OPMERKING: met de 'reverse'-toets kan het beeld op het scherm omgedraaid worden.

F. Voeding

Optie 1 Thuis (zie figuur 4)

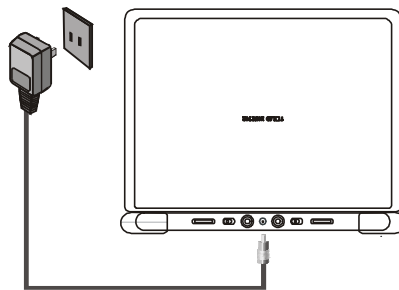

Figuur 4

Opmerking: de AC/DC stroomadapter is niet bijgeleverd.

Sluit de netstroomadapter aan op de DC-ingang van de monitor en sluit de adapter aan op de netstroom 100-240 Volt. Dit kan gebeuren met de monitor in of uit de draagtas.

Optie 2 In een voertuig (zie figuur 5)

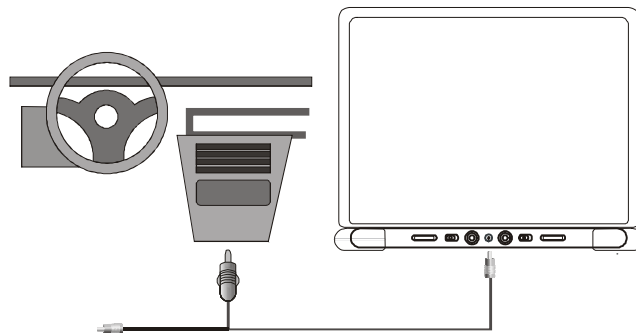

Figuur 5

Sluit de DC-kabel aan op de DC-ingang van de monitor en het andere einde van de kabel op de sigaretaansteker van het voertuig.

G. Bediening (zie figuur 3 en 6)

1. Zet de schakelaar in de AAN stand om de monitor in te schakelen. De POWER indicatie licht op.
2. Sluit via de AV adapterkabel een camcorder, een videospel, een DVD-speler of een videospeler aan op de AV-ingang van de monitor.
3. Gebruik de helderheidscontrole om de helderheid in te stellen.
4. Gebruik de volumeknop om het niveau van het geluid te regelen.

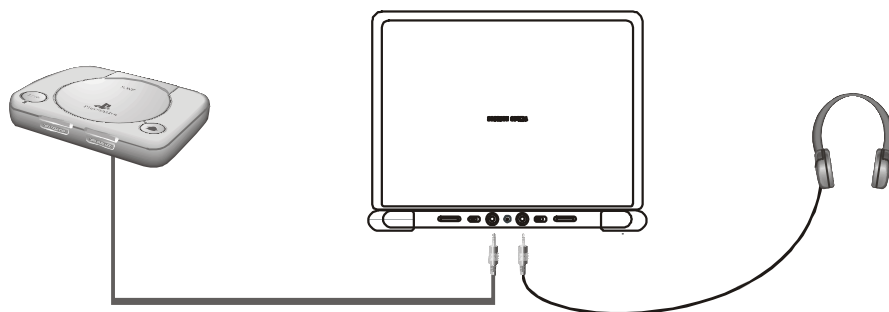

Figuur 6

H. Gebruik van een hoofdtelefoon (zie figuur 6)

Een optionele hoofdtelefoon kan gebruikt worden met de monitor. Sluit de hoofdtelefoon aan op de hoofdtelefoonaansluiting van de monitor.

OPMERKING: door het aansluiten van een hoofdtelefoon worden de luidsprekers automatisch uitgeschakeld.

I. Specificaties

Kleursysteem:	PAL
Schermgrootte:	7 inch
Voeding:	DC 10-12 Volt
Verbruik:	6 Watt
Gebruikstemperatuur:	5-40° C
Grenzen vochtigheid omgeving:	10-75%
Bewaartemperatuur:	-20-60° C
Afmetingen (b x d x h):	204 x 151 x 12 mm
Gewicht:	0,327 kg



Dit symbool op het toestel of in de handleiding betekent dat elektrische of elektronische apparatuur niet met gewoon huisafval weggeworpen mag worden. In Europa bestaan er verschillende ophaal- en recyclagesystemen voor dergelijke apparatuur.

SALORA

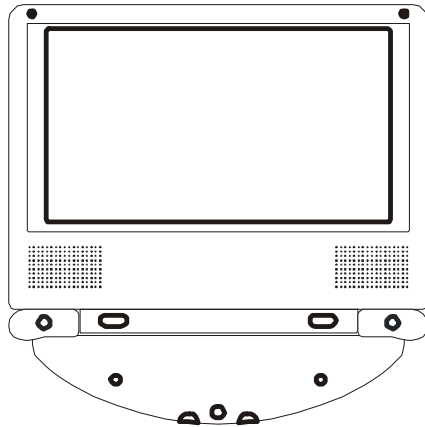

LCD-7010

MONITEUR LCD 7"

Remarque importante

Dans la plupart des pays il est défendu de conduire une voiture avec un écran téléviseur installé devant le siège du conducteur ou visible, directement ou indirectement par le conducteur. Pour garantir la sécurité le moniteur ne peut jamais être installé de façon à ce qu'il soit visible par le conducteur.

Avertissements

- N'utilisez pas des solvants ou des produits de nettoyage pour nettoyer le moniteur.

- N'utilisez pas des produits de nettoyage abrasifs car ils peuvent causer des rayures sur l'écran. Utilisez un chiffon légèrement humide pour nettoyer l'écran.

- Réglez le volume au minimum avant de connecter un casque d'écoute.

- N'exercez pas de force sur l'écran.

- Ne laissez pas toucher l'écran par les enfants afin d'éviter qu'il devienne sale ou endommagé.

Contenu

A. Introduction.....	2
B. Avertissements.....	2
C. Contenu de l'emballage.....	3
D. Installation du moniteur	3
E. Réglages/indications/connexions.....	4
F. Alimentation.....	4
G. Opération.....	5
H. Utiliser un casque d'écoute.....	6
I. Spécifications.....	6

A. Introduction

Merci d'avoir acheté ce moniteur 7 pouces LCD (Liquid Cristal Display). Il peut être utilisé comme moniteur additionnel ou comme remplacement d'un moniteur perdu ou endommagé. Le moniteur est équipé avec l'électronique ultra sophistiqué, est développé pour une utilisation portable et facile.

Lisez attentivement ce manuel d'utilisation avant d'utiliser l'appareil. Ce manuel vous guide pour installer le moniteur et pour assurer les meilleures performances.

B. Avertissements

1. Utilisez uniquement l'adaptateur livré avec l'appareil. Déconnectez l'alimentation quand l'appareil n'est pas utilisé pendant un certain temps. Déconnectez d'abord l'alimentation avant de retirer la prise de l'appareil.
2. Assurez-vous que l'appareil est installé selon les indications et illustrations de ce manuel d'utilisation.
3. Afin d'éviter incendie des chocs électriques, ne pas exposer l'appareil à la pluie, l'humidité ou la lumière directe du soleil. N'utilisez pas l'appareil à côté des sources chaudes ou dans des champs magnétiques forts. Ne renversez pas des liquides sur l'appareil (qui peut causer un incendie ou des chocs électriques).
4. Afin de garantir une bonne ventilation, ne jamais couvrir les ouvertures du boîtier de l'appareil.
5. Pour éviter des risques de chocs électriques, ne jamais ouvrir l'arrière de l'appareil. A l'intérieur il n'y a pas d fonctions d'utilisation. Consultez un spécialiste quand l'appareil doit être réparé.
6. Assurez-vous que l'appareil est déconnecté de l'alimentation avant de le nettoyer.

C. Contenu de l'emballage

Produit	Quantité
1. Moniteur LCD	1
2. Sac pour moniteur	1
3. Câble adaptateur AV	1
4. Manuel d'utilisation	1
5. Câble voiture Y	1

D. Installation du moniteur

Option 1 Appuie-tête (voir figure 1)

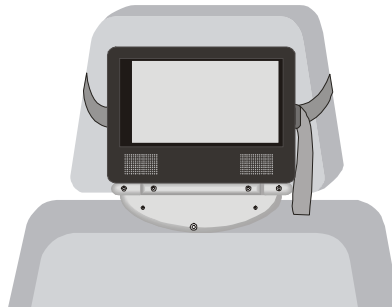

Figure 1

Mettez le moniteur dans le sac de telle façon que le fond du moniteur se glisse dans l'encoche au fond du sac. Utilisez le Velcro pour attacher le moniteur au sac. Tournez la ceinture autour de l'appuie-tête et serrez bien pour bien attacher le moniteur.

Option 2 Surface plate (voir figure 2)



Figure 2

Tournez la base du moniteur en arrière et placez-le sur une surface plate. Ajustez l'angle pour obtenir une bonne visibilité. Ceci peut être fait avec ou sans sac.

E. Réglages/indications/connexions (voir figure 3)

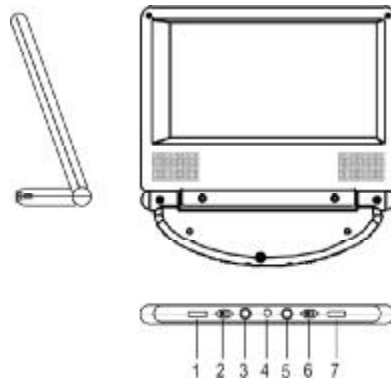

Figure 3

- 1) Réglage du volume
- 2) Bouton reverse
- 3) Prise pour casque d'écoute
- 4) Entrée DC 10-12 V
- 5) Entrée AV
- 6) Bouton en/hors fonction
- 7) Réglage luminosité

REMARQUE : utilisez le bouton reverse pour renverser l'image.

F. Alimentation

Option 1 A la maison (voir figure 4)

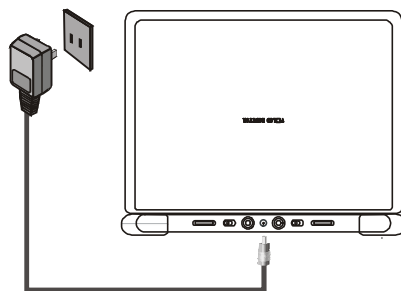

Figure 4

Remarque : l'adaptateur AC/DC n'est pas livré

Connectez l'adaptateur AC/DC à l'entrée DC du moniteur et connectez l'adaptateur a la prise courant secteur 100-240 V AC. Ceci peut être fait avec ou sans sac.

Option 2 Dans une voiture (voir figure 5)

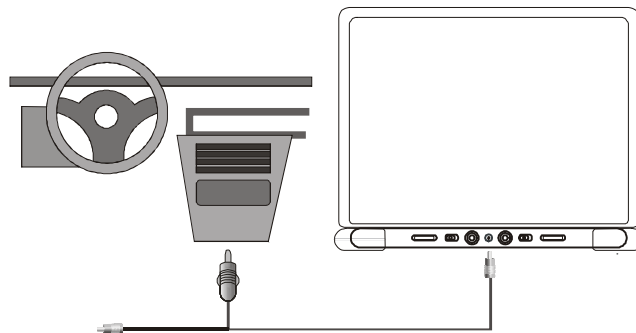

Figure 5

Connectez le câble livré entre l'entrée DC du moniteur et l'allume-cigare de la voiture.

G. Opération (voir figures 3 et 6)

1. Mettez le commutateur on/off en position on. Un indicateur s'allume.
2. Utilisez le câble AV adaptateur pour connecter un caméscope, un jeu vidéo, un lecteur DVD ou un magnétoscope à l'entrée AV du moniteur.
3. Réglez la luminosité.
4. Réglez le volume.

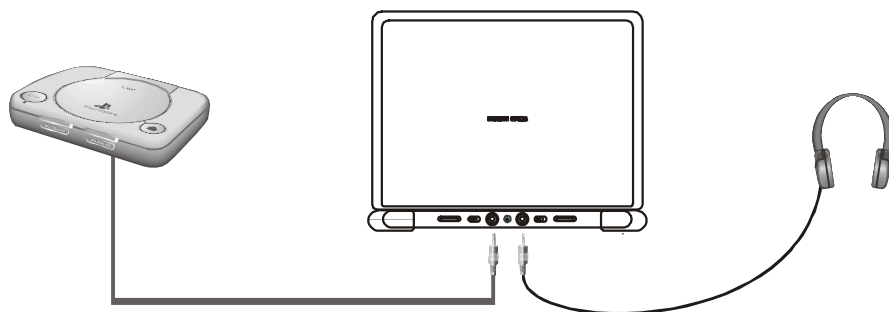

Figure 6

H. Utilisation d'un casque d'écoute (voir figure 6)

Un casque d'écoute optionnel peut être utilisé. Connectez-le à la prise d'entrée casque d'écoute.

REMARQUE : en connectant un casque d'écoute les haut-parleurs sont automatiquement mis hors fonction.

I. Spécifications

Système couleurs :	PAL
Format écran :	7 pouces
Alimentation :	DC 10-12 volts
Consommation :	6 watts
Température d'utilisation :	5-40° C
Humidité d'opération :	10-75%
Température de stockage :	-20-60° C
Dimensions (l x p x h) :	204 x 151 x 12 mm
Poids :	0,327 kg



Ce symbole sur l'appareil ou dans le manuel d'utilisation indique que les appareils électriques ou électroniques ne peuvent pas être jetés avec les autres déchets domestiques. En Europe différents systèmes de recyclage existent.